



SERIES- Ø 80mm

소형 경고등/표시등 Small Size Warning/Signal Light



S80S | 크세논램프 스트로브 라이트 Xenon Lamp Strobe Light



S80S

고휘도 스트로브 라이트, 장거리 시인성 및 내구력 우수

- 강력한 크세논램프 스트로브 신호, 장거리 신호 확인이 용이
- 컨넥터형의 램프 구조로 교체가 용이
- 재질 : 그로브-AS, 몸체-ABS
- 기술 인증 : CE • 보호 등급 : IP54
- Xenon lamp with powerful strobe signal, making easy signal catching from a distance
- Lamp of connector type whose replacement is easy
- Material : Lens-AS, Body-ABS
- Certificate : CE • Protection class : IP54

형식 Model	전압 Voltage	전류 Current	중량 Weight	전구 Bulb	점멸수 Flashes Per Min.	색상 Color
S80S	DC12V	0.433A	0.22Kg	47	60~80	<ul style="list-style-type: none"> ■ 적-R ■ 황-A ■ 녹-G ■ 청-B
	DC24V	0.216A	0.22Kg			
	AC110V	0.076A	0.20Kg			
	AC220V	0.061A	0.20Kg			

S80SM | 크세논램프 스트로브 라이트 Xenon Lamp Strobe Light with Magnet



S80SM

자석형 고휘도 스트로브 라이트, 긴급 용도에 적합한 시인성 탁월

- 강력한 크세논램프 스트로브 신호, 장거리 신호 확인이 용이
- 컨넥터형의 램프 구조로 교체가 용이
- 재질 : 그로브-AS, 몸체-ABS
- 자석판이 차량의 곡면 전체에 강력하게 접착되는 구조
- 기술 인증 : CE • 보호 등급 : IP54
- Xenon lamp with powerful strobe signal, making easy signal catching from a distance
- Lamp of connector type whose replacement is easy
- Material : Lens-AS, Body-ABS
- Product of S80SM type has the rubber magnet panel designed to be wholly adhered to the curved surface of the vehicle
- Certificate : CE • Protection class : IP54

형식 Model	전압 Voltage	전류 Current	중량 Weight	전구 Bulb	점멸수 Flashes Per Min.	색상 Color
S80SM	DC12V	0.433A	0.26Kg	47	60~80	<ul style="list-style-type: none"> ■ 적-R ■ 황-A ■ 녹-G ■ 청-B
	DC24V	0.216A	0.26Kg			

WARNING / SIGNAL LIGHT

외형도 (External view drawing)

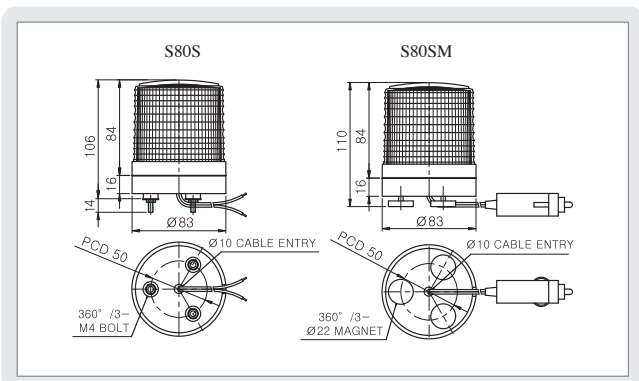

- S80S : 전원선 인출형 UL1015-NO.18(0.75sq)x2C 400mm
Power line out from the product UL1015-NO.18(0.75sq)x2C 400mm
- S80SM : 차량 시가플러그 장착, IEC42(0.75sq)x2P 2000mm
Vehicle cigar plug connection, IEC42(0.75sq)x2P 2000mm

S80 SERIES 사양지정(Order Specification)

•부저 내장이 가능한 제품 (Buzzer Applicable)

형식(Model)	부저(Buzzer)	전압(Voltage)	색상(Color)
· S80R	· 무지정(None)	· 12-DC12V	■ R-적(Red)
· S80U	Without Buzzer	· 24-DC24V	■ A-황(Amber)
· S80L	· BZ지정(Order)	· 110-AC110V	■ G-녹(Green)
· S80LR	With Buzzer	· 220-AC220V	■ B-청(Blue)
· S80RLR			

•부저 내장이 불가능한 제품 (Buzzer Inapplicable)

형식(Model)	전압(Voltage)	색상(Color)
· S80RK	· 12-DC12V	■ R-적(Red)
· S80UK	· 24-DC24V	■ A-황(Amber)
· S80LK	· 110-AC110V	■ G-녹(Green)
· S80LRK	· 220-AC220V	■ B-청(Blue)
· S80ULRK		
· S80S		
· S80SM		